

UNIDAD 2: ELEMENTOS MORFOLÓGICOS DEL LENGUAJE VISUAL

- El punto
- La línea
- La forma
- La textura
- El color

EL PUNTO

El punto o signo, es la mínima expresión posible determinada por el material.

A veces entendemos el punto como un elemento geométrico y por eso en plástica hablamos del signo.

Dependiendo del material, técnica y herramientas el punto o signo puede cambiar de forma y de tamaño, pero sigue considerándose el elemento mínima expresión.

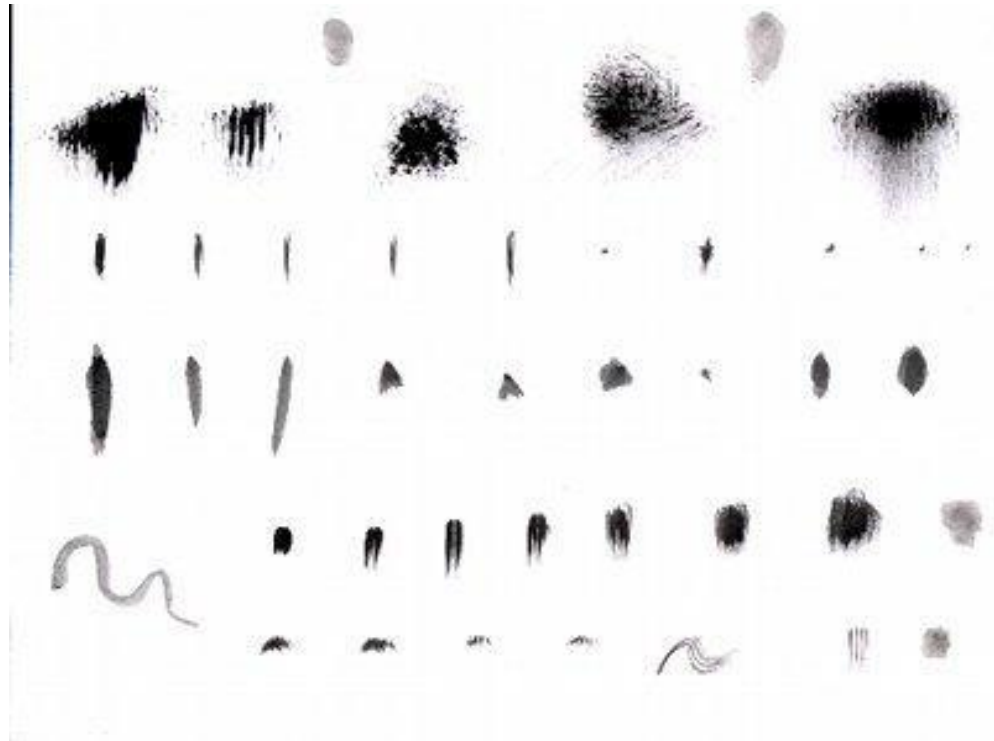

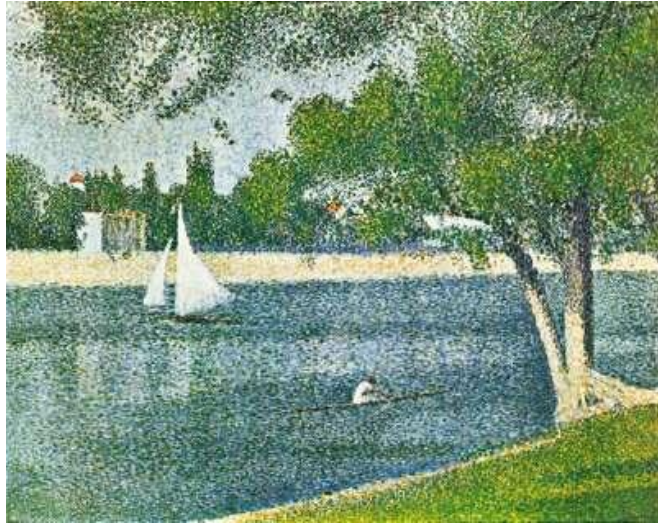

Seurat, puntillismo



Pixel en la fotografía

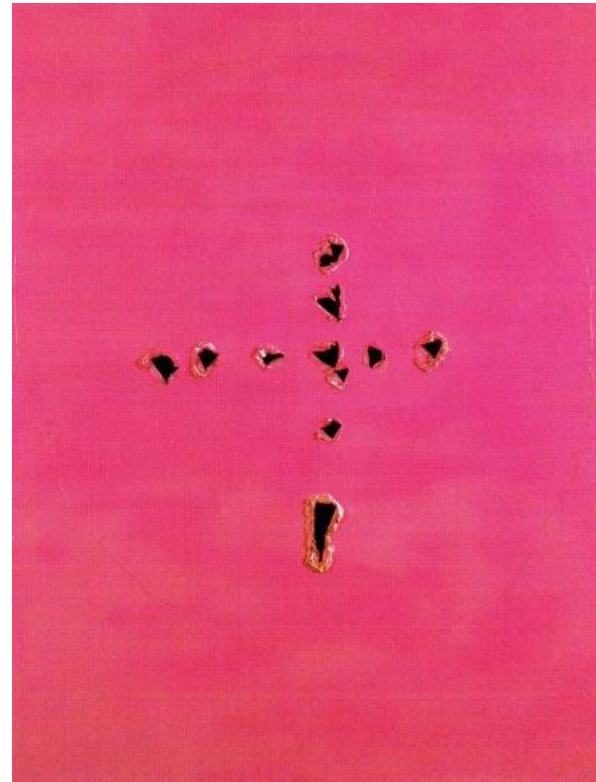

Incisiones Lucio Fontana

LA LÍNEA

Genera el lenguaje gráfico del dibujo, y se utiliza para construir formas e imágenes. Cuando un punto se pone en movimiento, deja un trazo y se convierte en una línea.



La línea puede ser: línea gráfica (gestual) o línea geométrica (que precisa herramientas de dibujo)

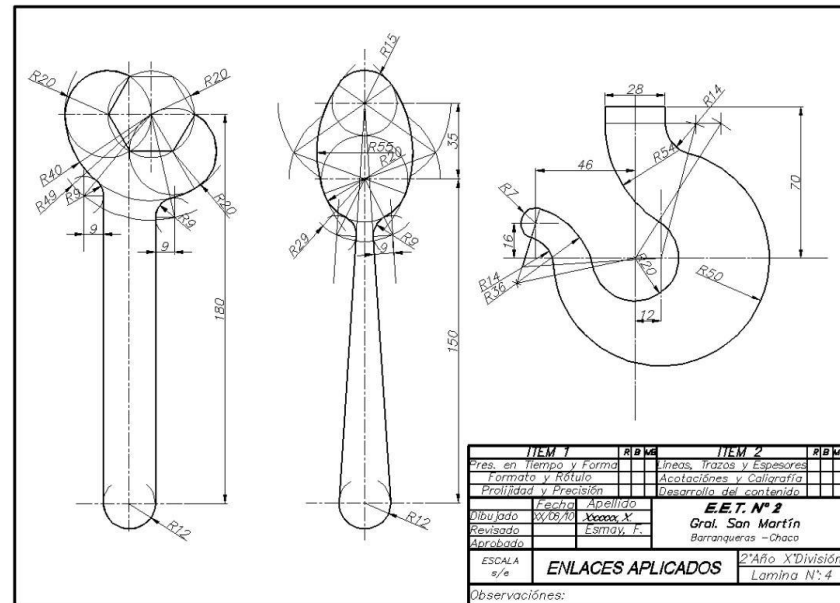

La línea puede también definidora de formas y contornos, o generadora de volumen con el claroscuro.



EL PLANO

El plano es la porción de superficie limitada por una recta cerrada

Es un elemento morfológico de superficie, ligado al espacio, y que se define:

- Bidimensionalidad

- Forma

El plano define alto y ancho, pero también puede ser proyectado en el espacio creando perspectiva y volumen.

El plano determina la organización del espacio, lo divide y lo ordena en diferentes subespacios. La superposición de planos nos permite crear ilusión de profundidad.

